

BOMBAS CENTRIFUGAS AUTOCEBANTES XKJ-600S

ELEMENTOS ESTÁNDAR

CARCASA:

Acero inoxidable.

IMPULSOR Y DIFUSOR:

Termoplastico cerrado.

SOPORTE:Aluminio.

SELLO:

Mecánico, carbón/cerámica lubricado por el mismo líquido.

MOTOR:

Eléctrico, monofásico de 110, 60 Hz, diseñado especialmente para servicio de bombas.



APLICACIONES:

Abastecimiento de agua en sistemas domésticos. Especialmente diseñado para sistemas hidroneumáticos.



TABLA DE ESPECIFICACIONES TÉCNICAS

MODELO	CAUDAL (l/s)	HP	Ø SUCCIÓN	Ø DESCARGA	PESO kg.	DIMENSIONES (mm)		
						L	A	H
XKJ-600S	1	3/4	1"	1"	2,60	320	160	260

BOMBAS CENTRÍFUGAS AUTOCEBANTES MODELO: XKJ-600S - 3/4 HP

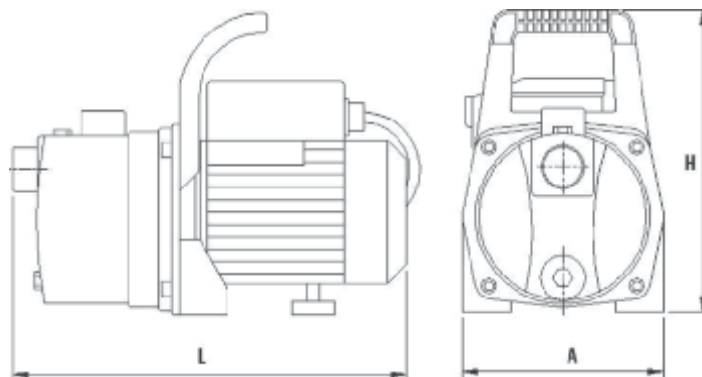

TABLA DE DESCRIPCIÓN

Nº	DESCRIPCIÓN
1	TAPÓN DE CEBADO
2	VOLUTA
3	DIFUSOR
4	IMPULSOR
5	ARO SELLO
6	SELLO MECÁNICO
7	PLATO SELLO
8	SOPORTE/TAPA MOTOR
9	RODAMIENTOS
10	CONEXIÓN
11	CONDENSADOR
12	ESTATOR
13	TAPA MOTOR
14	VENTILADOR
15	TAPA VENTILADOR.

DIAGRAMA DE PARTES

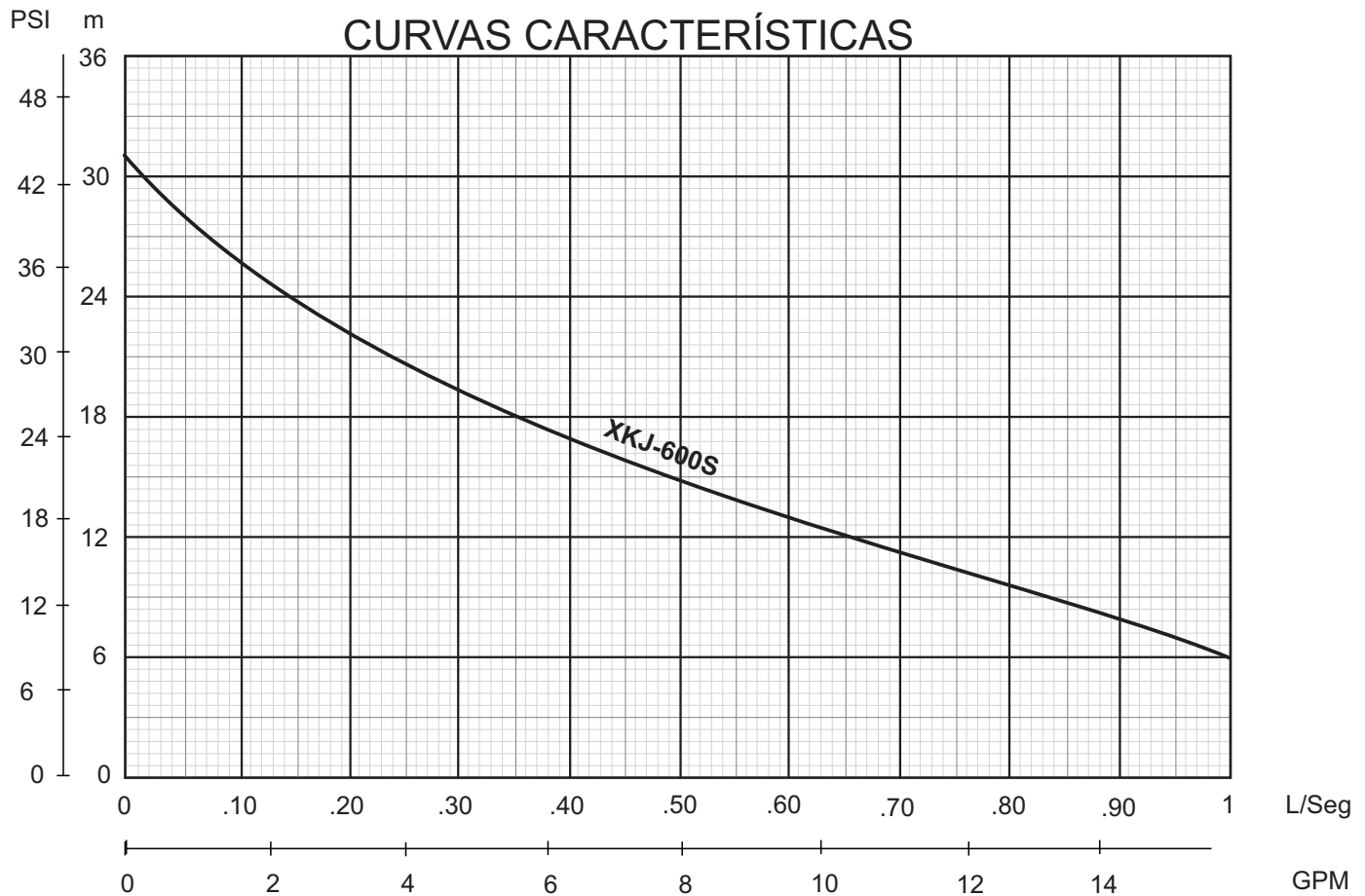